

# Installation Procedures For Toolless Roto Seal®

With Pre-Attached Wire

PROCEDIMIENTO DE INSTALACIÓN PARA EL SELLO TOOLLES ROTOSEAL, CON CABLE PREACOPLADO

## STEP 1

Feed free end of wire through sealing hole, as shown.

*Pase el extremo suelto del cable a través del orificio de sello, según se muestra*

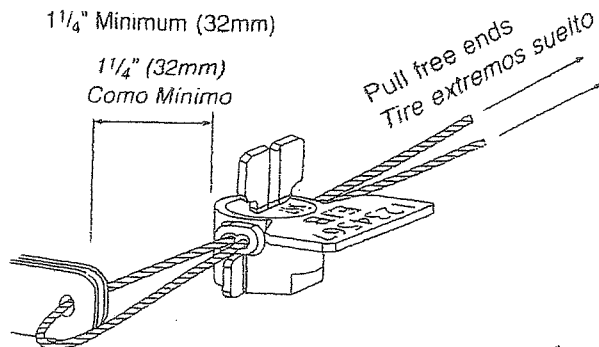
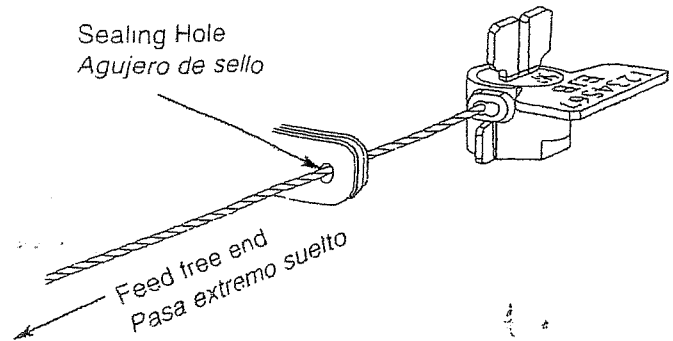

## STEP 2

Loop free end of wire around and thread it through the hole in the seal body. Pull the free end until there is approximately 1 1/4" (32mm) space between the body and the sealing hole, as shown

*Enrolle el extremo suelto del cable alrededor y páselo a través del orificio del cuerpo de sello. Tire del extremo suelto hasta que quede un espacio de aproximadamente 1 1/4 pulg. (32mm) entre el cuerpo de sello y el orificio de sello, según se muestra*

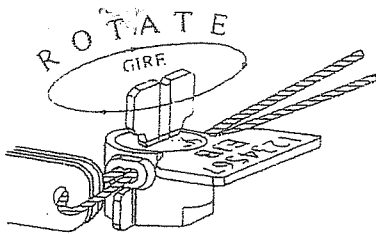

## Step 3

Twist tab on top of the seal clockwise to secure the wire in place.

*Gire a la derecha la lengüeta de la parte superior del sello para sujetar en posición el cable.*

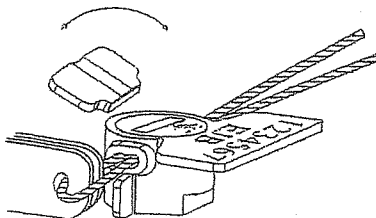

## Step 4

Break the tab by bending it in either direction, as shown.

*Doble la lengüeta en cualquier dirección para romperla, según se muestra.*

Wire and non-conductive wire available from Tydenbrooks SPG  
El cable y el cable no conductor electrico estan disponibles de Tydenbrooks SPG



## Tydenbrooks SPG

1 Stoffel Drive, P.O. Box 217, Tallapoosa, GA 30176

Phone: +1 800 345-3503 or +1 845 353-3800

Fax: +1 800 566-5855 or +1 845 353-3876

Website: Tydenbrooks.com